

SOUND MAGIC

Audio Rack & Speaker Stand Specialist

Model AV03 取扱説明書

このたびは、MODEL AV03 オーディオラックをお買い上げいただきましてありがとうございます。
ご使用前に、この「取扱説明書」をよくお読みの上、正しくご使用ください。
お読みになったあとは大切に保存してください。

安全上のご注意

お使いになる人や他人への危害、物的な損害を未然に防ぐため、必ずお守り頂きたい事項を説明します。
表示内容を無視して誤った使い方をしたときに生じる危害や物的損害の程度を次の表示で区分し、説明しています。



警告 人が死亡又は重傷を負う恐れがある内容を示します。



注意 人がけがをしたり財産に損害を受ける恐れがある内容を示します。

お守りいただきたい内容の種類を、次の絵表示で区分し、説明しています。



人が死亡又は重傷を負う恐れがある内容を示します。



人がけがをしたり財産に損害を受ける恐れがある内容を示します。



人がけがをしたり財産に損害を受ける恐れがある内容を示します。

警告

・分解・改造や修理は絶対しないでください。変形や破損、転倒などを引き起こす原因になります。



・本製品の組み立て時は、小さな子供やペットが近づかないよう注意して下さい。

・取り付けは、製品重量に耐える場所で、本取扱説明書に従って設置して下さい。

・この製品は非防水です。浴室や屋外のなどの湿気・水気が多い場所での使用はできません。

・床に傾斜や落差のある不安定な場所では使用しないで下さい。

・設置の際は本体が水平になるように調整して下さい。

・直射日光やストーブなどの熱が直接当たる場所や湿気・乾燥の著しいところでの使用は避けて下さい。

・乱暴な取り扱いや用途以外の使用はしないで下さい。

・商品の上に乗ったり、腰掛けたりしないで下さい。

・小さなお子さんをラックの上に乘せたりして、遊ばせないで下さい。



・天板や棚板からはみ出して機器を置かないで下さい。

・使用中にガタツキが出てきたら、各部のネジを締め直して下さい。

・アンプを収納する場合、上部に 2cm 程度の隙間を取るようになって下さい。又重い物は下段に置いて下さい。

・天板や棚板の上に熱いコーヒカップやポットを置かないで下さい。

・キャスターを使用する時は、すべりの良いフローリングや、起毛のない絨毯の場合は、一箇所に集中して負担が掛からない様に、一番下の支柱を持ち、手間にゆっくり引いて移動して下さい。特にラックに総重量が 50kg を超える機器を設置された場合は、特に注意して下さい。起毛のあるじゅうたんや、畳等の弾力性のある場所では、大人二人がかりでラックを持ち上げて移動して下さい。一部の機器を下ろして 30kg 以下の重量に減らしてから移動して下さい。

1 部品確認

部品がすべてそろっていることを確認してください。

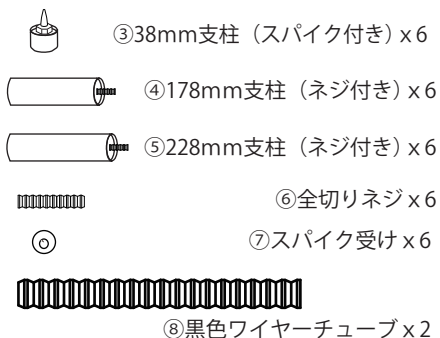
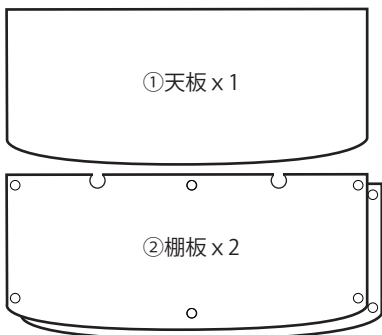

◇センタースピーカーを設置する際に使用します

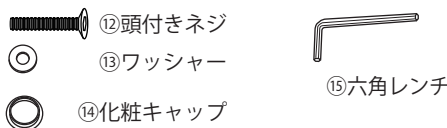

2 組立

組立は最上段の天板から行います。

- (1) 板に傷をつけないよう柔らかい布等を敷き、天板①の裏面を上にして置きます。
- (2) 全切りネジ⑥を天板①の穴 (計6箇所) に軽くねじ込みます。
- (3) 全切りネジ⑥の突き出た方に178mm支柱④を軽くねじ込みます。

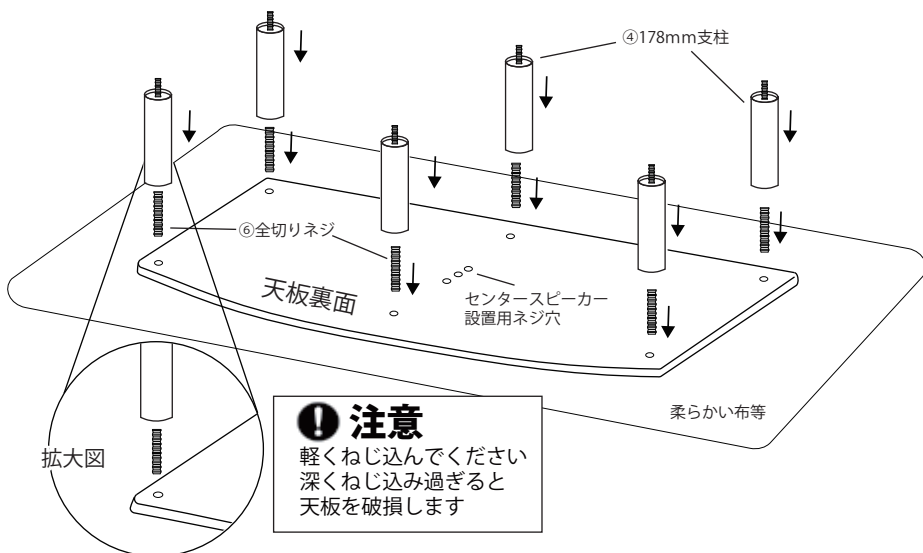

- (4) 棚板②を1枚取り出し裏面を上に向けて合計6箇所の丸穴に支柱に取り付けてあるネジを貫通させながら設置します。
- (5) 228mm支柱⑤を6本取り出し棚板②を貫通させたネジ部分にねじ込んで棚板を固定します。

※黒色ワイヤーチューブ⑧をご使用になる場合は矢印の部分に挿入してください。
お好みにより使用されなくても問題はありません。

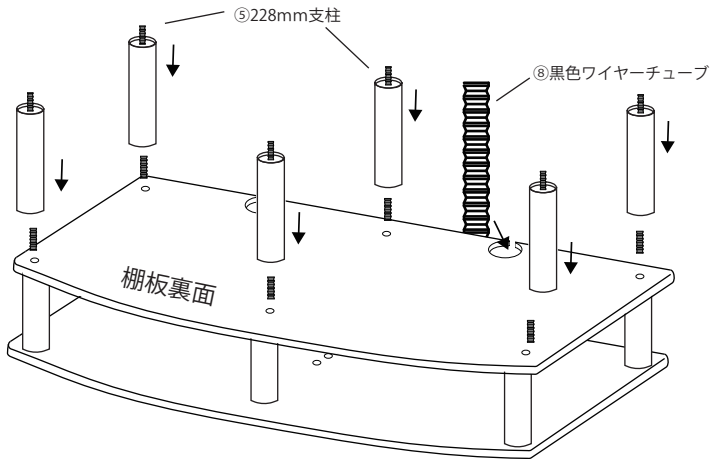

- (6) 最後の棚板②を取り出し裏面を上に向けて合計6箇所の丸穴に支柱に取り付けてあるネジを貫通させながら設置します。
- (7) 片側にスパイクがついた38mm支柱③を6本取り出し棚板②を貫通させたネジ部分にねじ込んで棚板を固定します。
- (8) 組立終わったらラックを上下逆にしてスパイク受け⑦をスパイクの下に置けば終了です

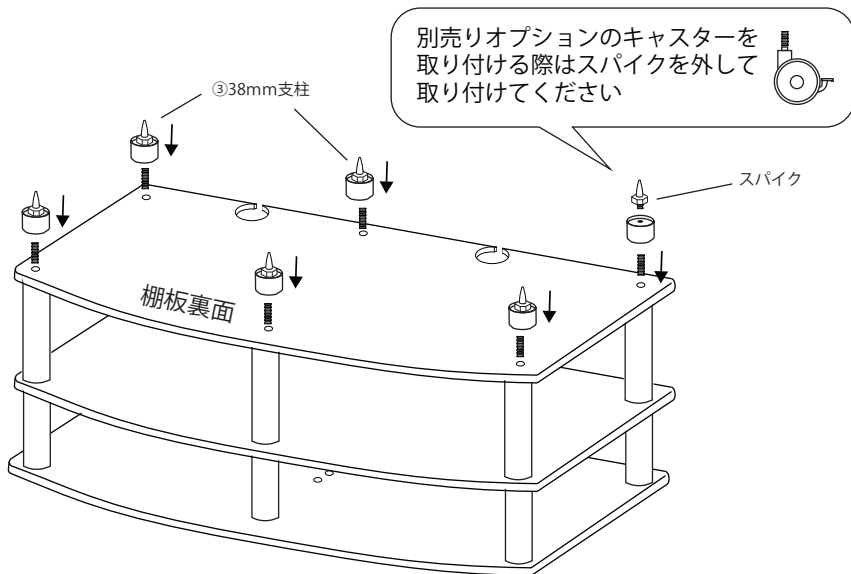

3 センタースピーカーを設置する場合

天板下の段のみ調節可能です

- (9) センタースピーカーを設置する場合は天板①裏の前縁中央の全切ネジ⑥の位置を機材に合わせて後ろに移動させてください。※穴の位置は下の外観図をご覧ください。
- (10) 片側についている全切りネジを取り外して178mm支柱④を取り付けます。
※この時固定するのは天板側のみです。棚板側は突っ張るだけになります。
- (11) 真ん中の棚板②と下の228mm支柱⑤を頭付きネジ⑫と頭付きネジ用ワッシャー⑬を六角レンチ⑮で固定し化粧キャップ⑭をかぶせます。

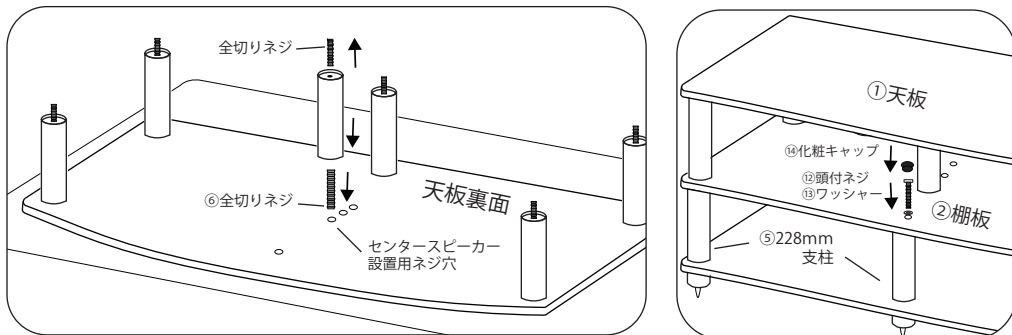

4 外観図

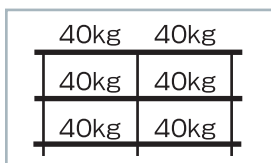

推奨設置例

寸法図にはスパイク及びスパイク受けは含まれていません。スパイク及びスパイク受けは38mmプラスしてください。

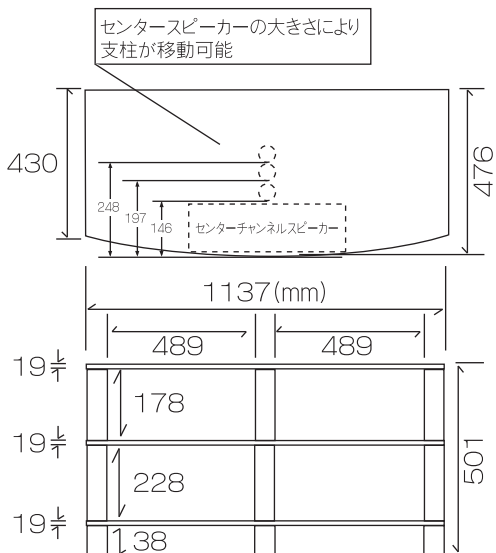

Sound Magic 製造・発売元

NETWORK JAPAN

お問い合わせ・ご購入は、弊社正規販売店又は弊社営業窓口へ
 〒557-0045 大阪市西成区玉出西2-16-3
 ネットワークジャパン株式会社 TEL 06-6105-0707 FAX 06-6105-0708
<https://www.network-jpn.com> E-mail : info@network-jpn.com