

## Model AV33 取扱説明書

このたびは、AV33 オーディオラックをお買い上げいただきましてありがとうございます。  
ご使用前に、この「取扱説明書」をよくお読みの上、正しくご使用ください。  
お読みになったあとは大切に保存してください。

### 1. 安全上のご注意

お使いになる人や他人への危害、物的な損害を未然に防ぐため、必ずお守り頂きたい事項を説明します。  
表示内容を無視して誤った使い方をしたときに生じる危害や物的損害の程度を次の表示で区分し説明しています。



**警告** 人が死亡又は重傷を負う恐れがある内容を示します。



**注意** 人がけがをしたり財産に損害を受ける恐れがある内容を示します。

お守りいただきたい内容の種類を、次の絵表示で区分し、説明しています。



人がけがをしたり財産に損害を受ける恐れがある内容を示します。（してはいけない禁止内容）



人が死亡又は重傷を負う恐れがある内容を示します。（実行すべき強制内容）



人がけがをしたり財産に損害を受ける恐れがある内容を示します。（気をつける内容）

### 警告



- ・分解・改造や修理は絶対しないでください。変形や破損、転倒などを引き起こす原因になります。
- ・本製品の組み立て時は、小さなお子様やペットが近づかないよう注意して下さい。
- ・取り付けは、製品重量に耐える場所で、本取扱説明書に従って設置して下さい。



- ・この製品は非防水です。浴室や屋外のなどの湿気・水気の多い場所での使用はできません。
- ・床に傾斜や落差のある不安定な場所では使用しないで下さい。
- ・設置の際は本体が水平になるように調整して下さい。
- ・直射日光やストーブなどの熱が直接当たる場所や湿気・乾燥の著しいところでの使用は避けて下さい。
- ・乱暴な取り扱いや用途以外の使用はしないで下さい。
- ・商品の上に乗ったり、腰掛けたりしないで下さい。小さなお子様の遊び道具の代わりに使ったりしないで下さい。
- ・天板や棚板からはみ出して機器を置かないで下さい。
- ・使用中にガタツキが出てきたら、各部のネジを締め直して下さい。
- ・アンプを収納する場合、上部に 2cm 程度の隙間を取るようして下さい。又重い物は下段に置いて下さい。
- ・天板や棚板の上に熱いコーヒーカップやポットを置かないで下さい。
- ・キャスト使用時にラックを移動させる際は、破損防止のため出来るだけゆっくり、また下の方を持上げるようして下さい。特に角に荷重を掛けている時は、一層慎重な移動をお願いします。

# 1 部品確認

部品がすべてそろっていることを確認してください。

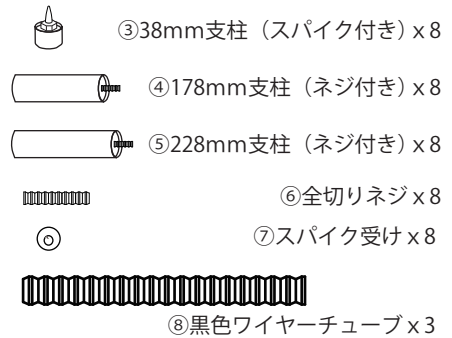
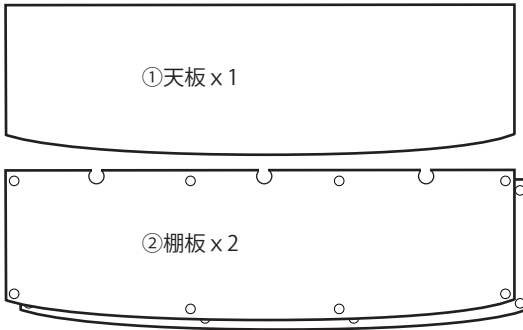

◇センタースピーカーを設置する際に使用します

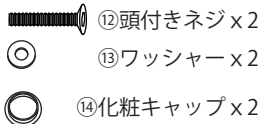

# 2 組立

組立は最上段の天板から行います。

- (1) 板に傷をつけないよう柔らかい布等を敷き、天板①の裏面を上にして置きます。
- (2) 全切りネジ⑥を天板①の穴 (計8箇所) に軽くねじ込みます。
- (3) 全切りネジ⑥の突き出た方に178mm支柱④を軽くねじ込みます。

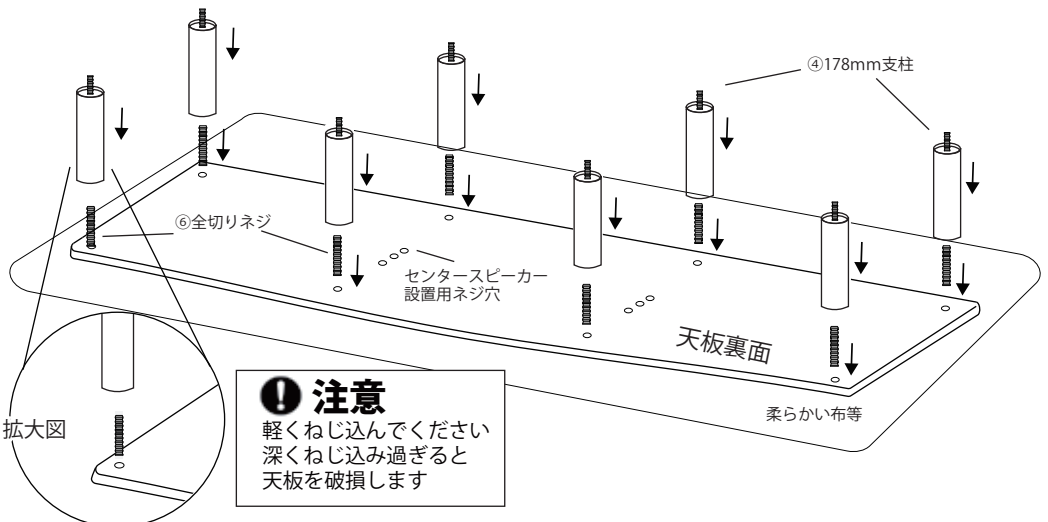

- (4) 棚板②を1枚取り出し裏面を上に向けて合計8箇所の丸穴に支柱に取り付けてあるネジを貫通させながら設置します。
- (5) 228mm支柱⑤を8本取り出し棚板②を貫通させたネジ部分にねじ込んで棚板を固定します。

※ 黒色ワイヤーチューブ⑧をご使用になる場合は矢印の部分に挿入してください。  
お好みにより使用されなくても問題はありません。

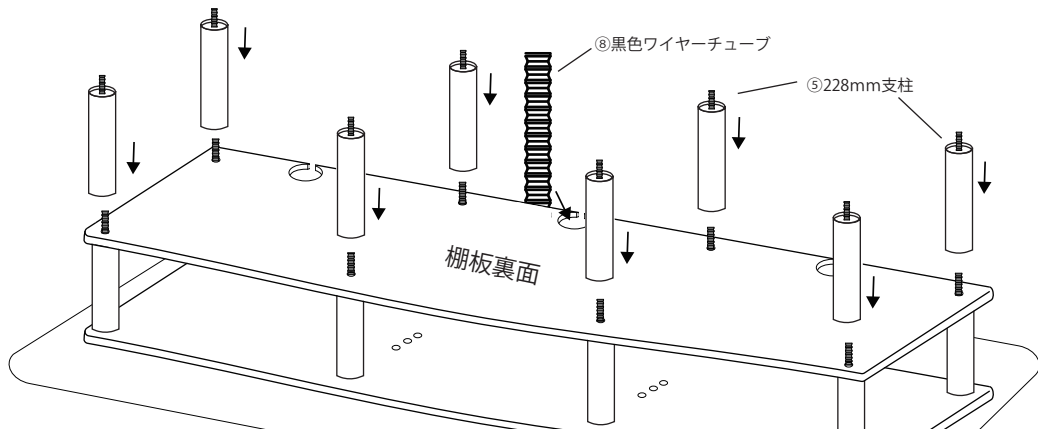

- (6) 最後の棚板②を取り出し裏面を上に向けて合計8箇所の丸穴に支柱に取り付けてあるネジを貫通させながら設置します。
- (7) 片側にスパイクがついた38mm支柱③を8本取り出し棚板②を貫通させたネジ部分にねじ込んで棚板を固定します。
- (8) 組立終わったらラックを上下逆にしてスパイク受け⑦をスパイクの下に置けば終了です

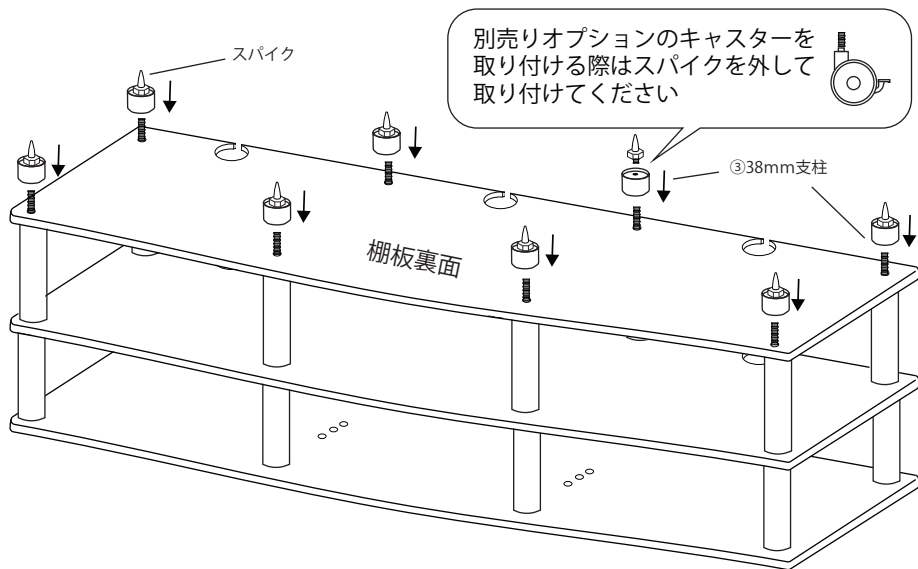

### 3 センタースピーカーを設置する場合

天板下の段のみ調節可能です

- (9) センタースピーカーを設置する場合は天板①裏の前縁中央の全切ネジ⑥の位置を機材に合わせて後ろに移動させてください。※穴の位置は前縁から146mm・197mm・248mmです
- (10) 片側についている全切りネジを取り外して178mm支柱④を取り付けます。  
※この時固定するのは天板側のみです。棚板側は突っ張るだけになります。
- (11) 真ん中の棚板②と下の228mm支柱⑤を頭付きネジ⑫と頭付きネジ用ワッシャー⑬を六角レンチ⑮で固定し化粧キャップ⑭をかぶせます。

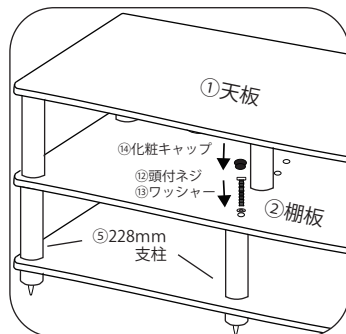
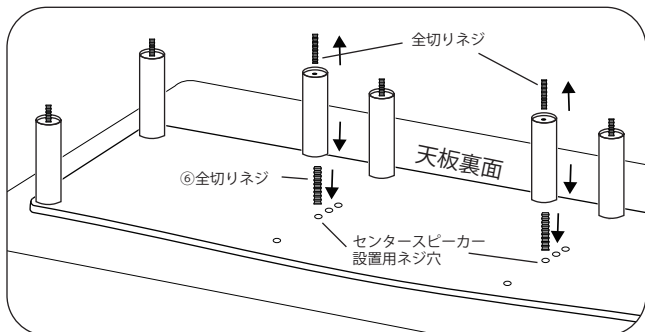

### 4 外観図

113kg		
34kg	34kg	34kg
68kg	68kg	68kg

推奨設置例

寸法図にはスパイク及びスパイク受けは含まれていません。スパイク及びスパイク受けは38mmプラスしてください。

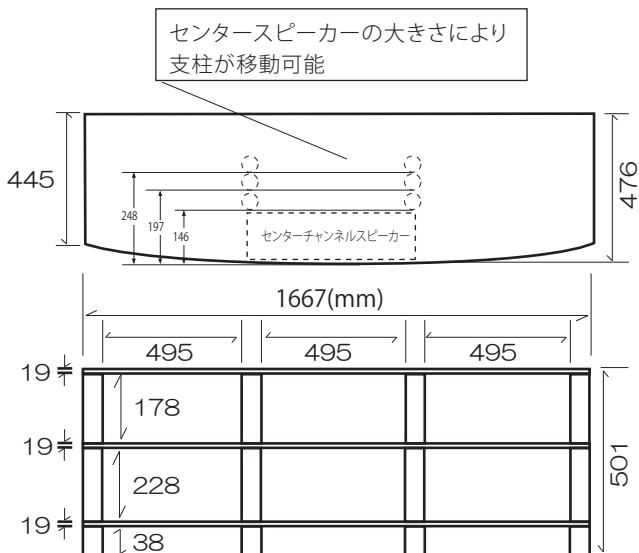

Sound Magic 製造・発売元

NETWORK JAPAN

お問い合わせ・ご購入は、弊社正規販売店又は弊社営業窓口へ  
 〒557-0045 大阪市西成区玉出西2-16-3  
 ネットワークジャパン株式会社 TEL 06-6105-0707 FAX 06-6105-0708  
<https://www.network-jpn.com> E-mail : [info@network-jpn.com](mailto:info@network-jpn.com)